

iQ700, Tischlüfter, 90 cm, Klarglas schwarz bedruckt LD97AA670

C



- ✓ Die Lüfterleistung von 710 m³/h sorgt für frische Luft beim Kochen.
- ✓ Die energiesparende LED-Beleuchtung sorgt für eine klare Sicht beim Kochen.
- ✓ Besonders leise mit nur 61 dB.
- ✓ Die Intensivstufe für kurzfristigen Einsatz bei starkem Dunst mit automatischer Rückschaltung nach 5/10 Min.

Ausstattung

Technische Daten

Bauart : Unterbauesse
 Approbationszertifikate : CE, VDE
 Länge Anschlusskabel (cm) : 150
 Nischenmaße (H x B x T) (mm) : 652mm x 812mm x 113mm
 Höhe des Gerätes ohne Kamin (mm) : 651
 Nettogewicht (kg) : 35,061
 Steuerung : elektronisch
 Regelung der Leistungsstufen : 3-stufig + 2 Intensiv
 Max. Gebläseleistung-Abluftbetrieb (m³/h) : 450
 Gebläseleistung bei Intensivstufe-Umluftbetrieb : 680
 Max. Gebläseleistung-Umluftbetrieb (m³/h) : 440
 Gebläseleistung bei Intensivstufe-Abluftbetrieb (m³/h) : 710
 Anzahl der Lampen (Stck) : 1
 Schalleistung (dB(A) re 1 pW) : 61
 Durchmesser des Abluftstutzens (mm) : 150
 Material des Fettfilters : Aluminium
 EAN-Nummer : 4242003628591
 Anschlusswert (W) : 285
 Absicherung (A) : 10
 Spannung (V) : 230
 Frequenz (Hz) : 50
 Steckerart : Schuko-/Gardy.m.Erdung
 Art der Installation : Integrierbar



Sonderzubehör

LZ53750 Aktivkohlefilter

iQ700, Tischlüfter, 90 cm, Klarglas schwarz bedruckt LD97AA670

Ausstattung

Bauform

- 90 cm
- Ausfahrbare Tischlüftung für den aufgesetzten oder flächenbündigen Einbau in Arbeitsplatten

Betriebsart und Leistung

- Wahlweise Abluft- oder Umluftbetrieb
- Für Umluftbetrieb wird ein Aktivkohlefilter benötigt
- Abluftleistung nach EN 61591:
- max. Normalbetrieb 450 m³/h
- Intensivstufe 710 m³/h

Komfort

- Metall-Fettfilter, spülmaschinengeeignet
- 3 Leistungsstufen + 2 Intensivstufen
- Doppelflutiges Hochleistungsgebläse
- Elektronische Steuerung über TouchControl mit Filterwechselanzeige
- Intensivstufe mit automatischer Rückstellung, 5 oder 10 Minuten
- Automatischer Gebläsenachlauf 15 min.

Design

- Randabsaugung
- softLight
- Arbeitsplatzbeleuchtung mit LED-Modul 1 x 10 W
- Beleuchtungsstärke: 200 lux
- Farbtemperatur: 4000 K
- Umwelt und Sicherheit
- Energieeffizienzklasse: C (auf einer Energieeffizienzklassen-Skala von A++ bis E)
- Durchschnittlicher Energieverbrauch: 109.1 kWh/Jahr*
- Lüfter-Effizienzklasse: C*
- Beleuchtungs-Effizienzklasse: A*
- Fettfilter-Effizienzklasse: D*
- Geräuschwerte nach EN 60704-3 und EN 60704-2-13 bei Abluftbetrieb:
- Max. Normalstufe: 61 dB(A) re 1 pW (47 dB(A) re 20 µPa Schalldruck)
- Intensivstufe: 70 dB(A) re 1 pW (56 dB(A) re 20 µPa Schalldruck)
- Geräusch min./max. Normalstufe: 46/61 dB
- Maße
- Ausfahrhöhe 401 mm
- Gerätemaße Abluft (HxBxT): 651 - 1052 x 912 x 352 mm
- Gerätemaße Umluft (HxBxT): 651 - 1052 x 912 x 352 mm
- Gesamtanschlusswert: 285 W

* Gemäß EU-Regulierung Nr. 65/2014

**iQ700, Tischlüfter, 90 cm, Klarglas
schwarz bedruckt
LD97AA670**

Maßzeichnungen

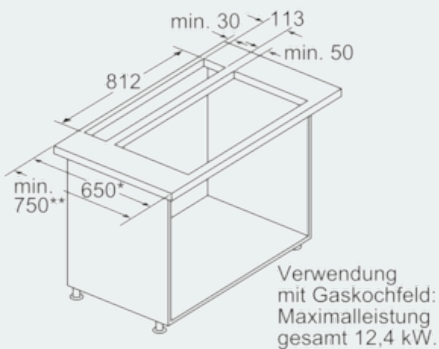

- * 650 mm Tiefe nur in Kombination mit schmalen Kochfeldern.
 - ** min. 750 mm für Kochfelder mit 500 mm Ausschnittstiefe.
- Maße in mm

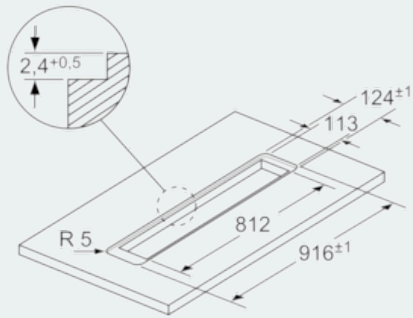

Für den flächenbündigen Einbau in Stein- und Granitarbeitsplatten

Maße in mm

